

TAP A NEW ENERGY CLASS



ADMIRAL

Vitrines traditionnelles

La vision panoramique continue d'être le leitmotiv de PASTORFRIGOR: cette nouvelle gamme de comptoir ADMIRAL le prouve. La possibilité d'un grand volume d'exposition et les finitions internes en acier inoxydable font d'ADMIRAL le comptoir à viande par excellence. Quant aux autres vitrines à château de verre droit, PASTORFRIGOR présente un nouveau style pour le plafonnier de l'éclairage intérieur de très petites dimensions qui permet la présentation complète des produits et en même temps de donner mière et couleur à la vitrine. La nouvelle gamme ADMIRAL est disponible avec réfrigération ventilé, double statique, pour groupe à distance, également avec système pour utilisation avec réfrigérant CO2.



ADMIRAL VC

ADMIRAL - Vitrines traditionnelles

Alimentation

Groupe à distance

Cours de climat

3 M1

3 M2



Couleurs disponibles

1015

1021

2011

3002

3020

5005

5012

6018

7035

7037

9006

9010

9011

Catégories d'exposition



Charcuterie



Epicerie fine



Produits laitiers, lait, fromage



Viande emballés



Viande fraîche

Caractéristiques standard

Bornier numéroté
Cuve en inox
Détendeur thermostatique
Eclairage LED
Meuble groupe à distance, linéaires et angles canalisable
Panneaux frontal peintable et personnalisable avec couleurs RAL en option
Réfrigération ventilée
Structure en verre relevable avec amortisseurs
Ventilateurs électroniques à faible consommation
Ventilation frontale anti-condensation
Vitrage curbé
Zone d'exposition en inox

Accessoires

Couleurs intérieur/extérieur en option
Dégivrage électrique
Eclairage frontal LED
Emballage cage
Fermeture postérieure plexiglass
Panneaux de contrôle Master et Slave
Pare-choc en inox
Planche à découper
Plateau à 2 ou 3 niveaux d'exposition
Porte papier
Porte trancheuse/balance
Porte-bacs gastro
Porte-couteaux
Réfrigération double static
Régulateur de commande électronique
Séparateurs fixe ou mobile
Système de réfrigération à Co2

Dimensions disponibles

Longueur sans joues (mm)	937-1250-1875-2500-3125-3750
Module Angulaire Prof. plateaux d'exposition (mm)	45Ext/Int -90Ext/Int 900
Profondeur totale (mm)	1212

UNE SÉLECTION DE NOS TRAVAUX



COUPES

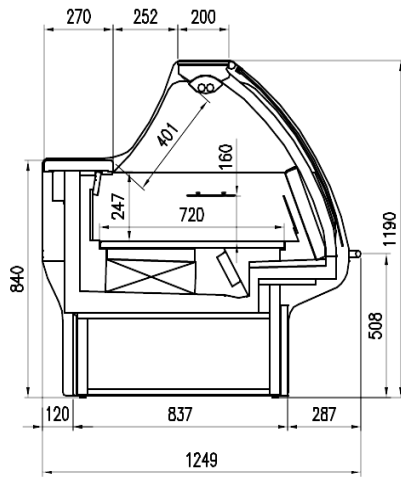

BT

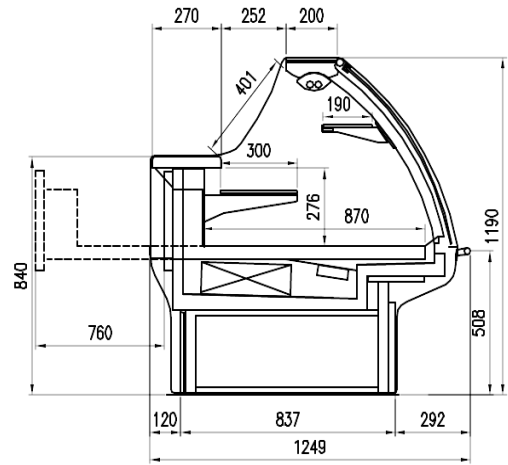

PS

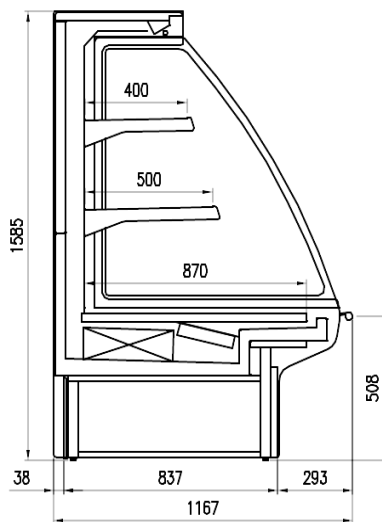

BMM

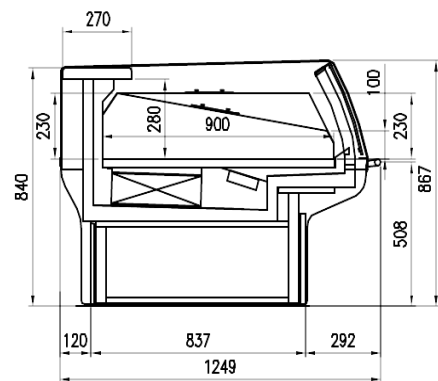

GA - SS

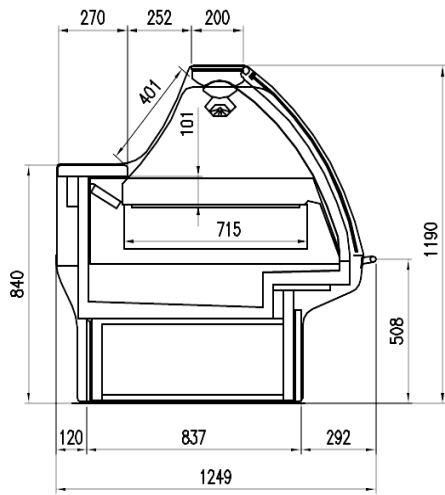

TC

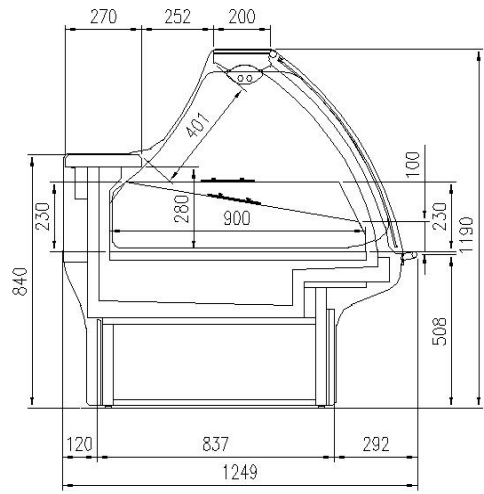

Meat/Gastronomy



Pastorfrigor S.p.A.

Reg. Gabannone, 4 Z.I. · 15033 Terruggia (AL) · Italy
Tel. +39 0142 433 711 · Fax +39 0142 433 701 · info@pastorfrigor.it
P.IVA IT00578270068 | REA AL-00578270068
www.pastorfrigor.it