

TAP A NEW ENERGY CLASS



Inseln

Tiefkühlinsel ohne Aggregat mit hoher Ladekapazität, flexibel und geeignet zur Ausstellung an Wandflächen.



CAPRI BT

CAPRI - Inseln

Stromversorgung

Ohne Kompressor

Klimaklassen

3 L1



Erhältliche Farben

1015

1021

2011

3002

3020

5005

5012

6018

7035

7037

9006

9010

9011

Ausstellungskategorien



Tiefkühlprodukte

Standard Ausstattungen

Auslagefläche aus plastifiziertem/Edelstahl Blech
Automatische Abtauheizung
Linearmodule und Eckmodule kanalisierbar und an
Zentralkühlung anzuschließen
Nummerierte Klemmenleiste
Thermostatisches Expansionsventil
Umluftkühlung
Wagenstoßabweiser aus ABS
Zusammenbaukit Abfluss

Zubehöre

Ultrapanorama Glas
CO2-Kühlsystem
E-Ventil mit Spule
Holzverpackung
LED-Beleuchtung
Manuelle Nachtrollo
Master und Slave-Steuerung
Schiebedeckeln
Set Nachtdeckungen Modulgröße
Trennungen aus Gitter
Wagenstoßabweiser aus Edelstahl

Verfügbare Abmessungen

äußere Tiefe (mm) 1079
Höhe mit S.teile (mm) 930
Laenge ohne S.teile (mm) 1875 -2500- 3750

EINIGE FOTOS



TECHNISCHE ZEICHNUNGEN

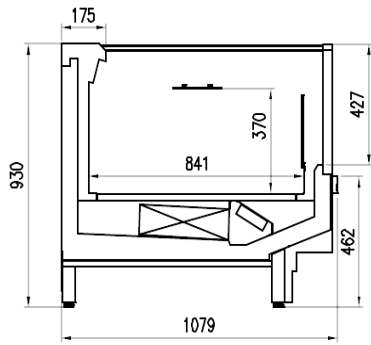

HG



Pastorfrigor S.p.A.

Reg. Gabannone, 4 Z.I. · 15033 Terruggia (AL) · Italy
Tel. +39 0142 433 711 · Fax +39 0142 433 701 · info@pastorfrigor.it
P.IVA IT00578270068 | REA AL-00578270068
www.pastorfrigor.it