

# TAP A NEW ENERGY CLASS



# SARDEGNA OVERVIEW OPEN

## Isole

Isola doppia remota a bassa temperatura e temperatura positiva. Flessibile nell'utilizzo per la possibilità di canalizzare i moduli con o senza testata. Visibilità ottimale al suo interno grazie ai suoi vetri ultra-panoramici. Le coperture vetro basso emissivo (opzionali) scorrevoli, offrono una significativa riduzione dei consumi.



# SARDEGNA 1E OVERVIEW OPEN

## SARDEGNA OVERVIEW OPEN - Isole

### Alimentazione

Remoto

### Classi climatiche

3 L1

3 M1



### Colori disponibili

1015

1021

2011

3002

3020

5005

5012

6018

7035

7037

9006

9010

9011

### Categorie espositive



Affettati



Carne confezionata



Latticini, latte,  
formaggio



Surgelati

### Dotazioni di serie

Banco remoto, lineari ed angoli canalizzabili  
Batticarrello in ABS grigio  
Interni di colore bianco  
Morsettiera  
Refrigerazione ventilata  
Sbrinamento elettrico  
Valvola termostatica  
Vetro ultrapanoramico

### Dotazioni opzionali

Batticarrello inox  
Chiusure scorrevoli  
Coperchi notte  
Divisori  
Griglie di fondo verniciate  
Imballo in gabbia  
Quadri comando Master e Slave  
Sistema di refrigerazione per Co2  
Sovrastruttura con 2 ripiani  
Tende notte manuale  
Valvola elettronica

### Dimensioni disponibili

Altezza con spalle (mm) 930  
Lunghezza senza spalle (mm) 1875;2500;3750;headcas  
e  
Profondità totale (mm) 2005

# ALCUNE FOTO

---



# DISEGNI TECNICI

---

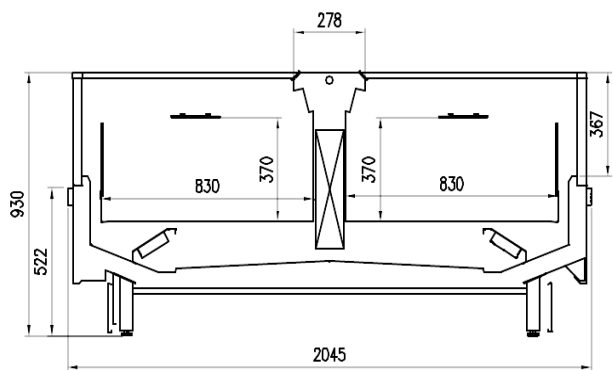

NG 1 E



**Pastorfrigor S.p.A.**

Reg. Gabannone, 4 Z.I. · 15033 Terruggia (AL) · Italy  
Tel. +39 0142 433 711 · Fax +39 0142 433 701 · [info@pastorfrigor.it](mailto:info@pastorfrigor.it)  
P.IVA IT00578270068 | REA AL-00578270068  
[www.pastorfrigor.it](http://www.pastorfrigor.it)