

TAP A NEW ENERGY CLASS



SARDEGNA OVERVIEW OPEN

Isole

Isola doppia remota a bassa temperatura e temperatura positiva. Flessibile nell'utilizzo per la possibilità di canalizzare i moduli con o senza testata. Visibilità ottimale al suo interno grazie ai suoi vetri ultra-panoramici. Le coperture vetro basso emissivo (opzionali) scorrevoli, offrono una significativa riduzione dei consumi.



SARDEGNA 1E OVERVIEW OPEN

SARDEGNA OVERVIEW OPEN - Isole

Alimentazione

Remoto

Classi climatiche

3 L1

3 M1



Colori disponibili

1015

1021

2011

3002

3020

5005

5012

6018

7035

7037

9006

9010

9011

Categorie espositive



Affettati



Carne confezionata



Latticini, latte,
formaggio



Surgelati

Dotazioni di serie

Banco remoto, lineari ed angoli canalizzabili
Batticarrello in ABS grigio
Interni di colore bianco
Morsettiera
Refrigerazione ventilata
Sbrinamento elettrico
Valvola termostatica
Vetro ultrapanoramico

Dotazioni opzionali

Batticarrello inox
Chiusure scorrevoli
Coperchi notte
Divisori
Griglie di fondo verniciate
Imballo in gabbia
Quadri comando Master e Slave
Sistema di refrigerazione per Co2
Sovrastruttura con 2 ripiani
Tende notte manuale
Valvola elettronica

Dimensioni disponibili

Altezza con spalle (mm) 930
Lunghezza senza spalle (mm) 1875;2500;3750;headcas
e
Profondità totale (mm) 2005

ALCUNE FOTO



DISEGNI TECNICI

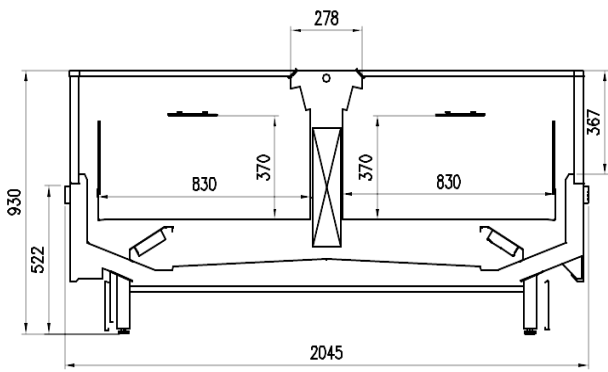

NG 1 E



Pastorfrigor S.p.A.

Reg. Gabannone, 4 Z.I. · 15033 Terruggia (AL) · Italy
Tel. +39 0142 433 711 · Fax +39 0142 433 701 · info@pastorfrigor.it
P.IVA IT00578270068 | REA AL-00578270068
www.pastorfrigor.it