

TAP A NEW ENERGY CLASS



VENEZIA SUSHI

Murali

Per rimanere in linea con le esigenze prevalenti del mercato, Pastorfrigor decide di rispondere alla richiesta dei clienti e progetta questo semi murale plug-in, concepito principalmente per l'esposizione di Sushi. La sua eleganza si basa sui fianchi trasparenti incorporati nella lunghezza del mobile e sui ripiani in vetro, esaltati dalla delicata illuminazione a LED.



VENEZIA SUSHI 3M1

VENEZIA SUSHI - Murali

Alimentazione

Plug in

Classi climatiche

3 M1



Colori disponibili

1015

1021

2011

3002

3020

5005

5012

6018

7035

7037

9006

9010

9011

Categorie espositive



Acquisto d'impulso



Affettati



Carne confezionata



Carne fresca



Gastronomia



Latticini, latte,
formaggio



Snack e panini

Dotazioni di serie

2 ripiani
Banco plug-in, moduli lineari non canalizzabili
Batticarrello inox
Con Gas naturale R455
Controllore elettronico
Illuminazione superiore singola LED K4000
Ripiani in vetro
Sbrinamento elettrico
Sistema di evaporazione dell'acqua di condensa a gas caldo
Vetro deflettore frontale

Dotazioni opzionali

Colori RAL opzionali interni/esterni
Divisori
Illuminazione frontale LED
Illuminazione superiore con doppia fila di LED rosa
Imballo in gabbia

Dimensioni disponibili

Altezza frontale (mm)	560
File ripiani (N°)	2
Lunghezza con spalle (mm)	1875 - 2500 - 3125
Profondità ripiani (mm)	250/350
Profondità totale (mm)	885

ALCUNE FOTO



DISEGNI TECNICI

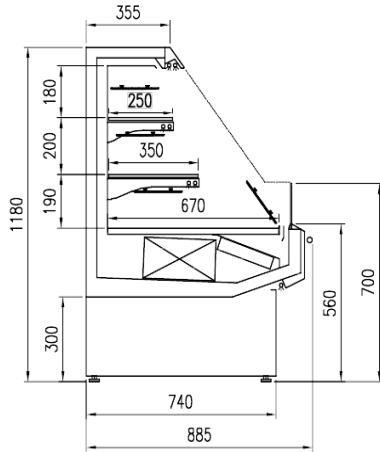

VENEZIA SUSHI



Pastorfrigor S.p.A.

Reg. Gabannone, 4 Z.I. · 15033 Terruggia (AL) · Italy
Tel. +39 0142 433 711 · Fax +39 0142 433 701 · info@pastorfrigor.it
P.IVA IT00578270068 | REA AL-00578270068
www.pastorfrigor.it